



Rodillos de planchado industrial con salida frontal y posterior (FCIR) y plegador longitudinal (FCIF)

FCIR500 - FCIF500



Características

- Gran superficie de contacto entre el rodillo y la ropa con un perímetro de 300°
- Protección de manos y paro de emergencia para una mayor seguridad
- Bandas de planchado NOMEX
- Enfriamiento automático del rodillo
- Microprocesador de fácil manejo con 20 programas
- Indicador de la velocidad de planchado y de la temperatura
- Inversión de giro del rodillo
- Ajustes del plegado (FCIF)
- Motor accionado por variador de frecuencia
- Filtros de polvo de fácil extracción
- Barra antiestática (FCIF)
- Sistema de plegado que requiere menos mantenimiento (sin cintas ni rodillos)

- Calentamiento eléctrico, a gas o a vapor
- Modelo FCIR: salida frontal y posterior
- Modelo FCIF: bandeja de salida frontal y plegador longitudinal incorporado

Opciones

- Pedal para accionar y detener la máquina de manera fácil
- Bandeja posterior (FCIF)
- Bandeja de salida (FCIR)
- Cilindro cromado para una mejor conducción del calor



DISEÑO
ROBUSTO



SALIDA
ALTA



ENERGÍA
EFICIENTE

FCIF/FCIR 2000/500

FCIF/FCIR 2600/500

FCIF/FCIR 3200/500

Diámetro del rodillo	502 mm	502 mm	502 mm
Longitud útil del rodillo	2000 mm	2600 mm	3200 mm
Producción*			
Eléctrica y gas	80 kg/h	95 kg/h	120 kg/h
Vapor	95 kg/h	115 kg/h	145 kg/h
Velocidad del rodillo	1,5 - 8 m/min	1,5 - 8 m/min	1,5 - 8 m/min
Calefacción			
Eléctrico	37,2 kW	54 kW	64,8 kW
Gas*	36 kW	52 kW	66 kW
Vapor	49 kg/h	68 kg/h	88 kg/h
Motor			
Motor del rodillo	0,37 kW	0,37 kW	0,37 kW
Motor del ventilador	0,18 kW (50Hz) / 0,255 kW (60 Hz)	2x0,18 kW (50Hz) / 2x0,255 kW (60 Hz)	2x0,18 kW (50Hz) / 2x0,255 kW (60 Hz)
Conexión eléctrica	3 x 208-240V/50,60Hz - 3 x 380-415 +N/50,60Hz 3AC/380-415 -N/50,60Hz - 3AC/440V/60Hz		
Datos de transporte			
Peso bruto	FCIR: 1330 kg (E)/ 1370 kg (M)/ 1460 kg (G) FCIF: 1460 kg (E)/ 1510 kg (M)/ 1600 kg (G)	FCIR: 1600 kg (E)/ 1600 kg (M)/ 1620 kg (G) FCIF: 1785 kg (E)/ 1785 kg (M)/ 1795 kg (G)	FCIR: 1810 kg (E)/ 1840 kg (M)/ 1900 kg (G) FCIF: 1990 kg (E)/ 2020 kg (M)/ 2080 kg (G)
Peso neto	FCIR: 1090 kg (E)/ 1140 kg (M)/ 1230 kg (G) FCIF: 1150 kg (E)/ 1200 kg (M)/ 1290 kg (G)	FCIR: 1350 kg (E)/ 1350 kg (M)/ 1380 kg (G) FCIF: 1430 kg (E)/ 1430 kg (M)/ 1440 kg (G)	FCIR: 1490 kg (E)/ 1520 kg (M)/ 1580 kg (G) FCIF: 1590 kg (E)/ 1620 kg (M)/ 1680 kg (G)
Dimensiones AxAxP	FCIR: 1568 x 2750 x 1528 mm FCIF: 1568 x 2750 x 1620 mm	FCIR: 1568 x 3350 x 1528 mm FCIF: 1568 x 3350 x 1620 mm	FCIR: 1568 x 3950 x 1528 mm FCIF: 1568 x 3950 x 1620 mm
Dimensiones embalaje AxAxP	1890 x 2885 x 1290 mm	1890 x 3485 x 1290 mm	1890 x 4085 x 1290 mm

* Probado de acuerdo con ISO 9398-1, Los datos de las dimensiones de la máquina incluyen todas las partes extendidas

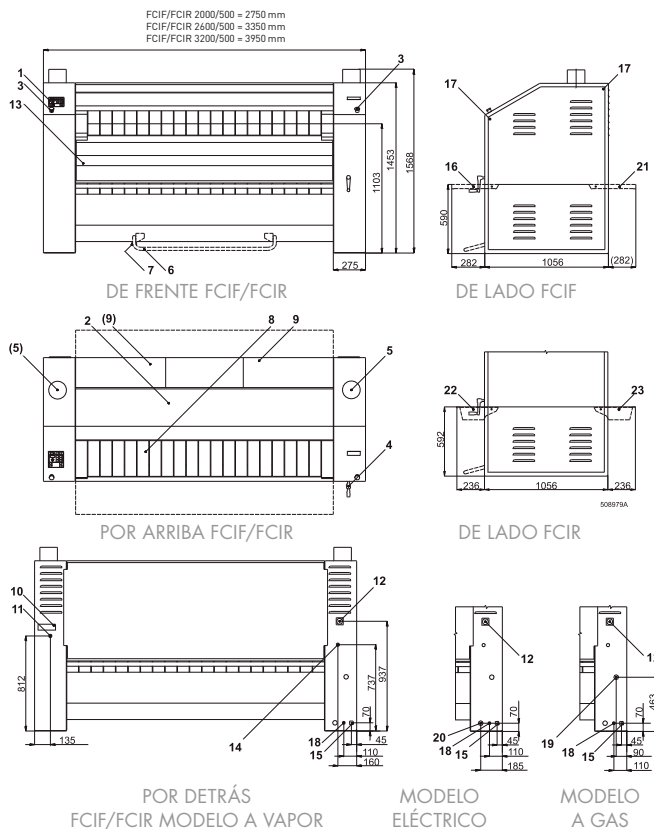

- 1 Panel de control
- 2 Cubierta superior
- 3 Paro de emergencia
- 4 Accionamiento manual del rodillo
- 5 Escape
- 6 Pedal para detener/accionar las bandas (solo la versión OPL)
- 7 Microinterruptor del pedal
- 8 Bandas de carga
- 9 Cubierta del filtro de polvo
- 10 Placa de fabricación
- 11 Salida del condensado (solo para la versión a gas)
- 12 Interruptor principal
- 13 Canal superior
- 14 Alimentación de vapor (solo para la versión de vapor)
- 15 Tierra
- 16 Mesa frontal plegable
- 17 Tornillos de la cubierta lateral
- 18 Alimentación de energía eléctrica
- 19 Entrada de gas (solamente con los modelos de gas)
- 20 Conexión de electricidad para el calentamiento eléctrico (solo para la versión eléctrica)
- 21 Mesa trasera plegable
- 22 Canal plegable frontal
- 23 Canal plegable trasero